

Órás tolómérők keményfém betéttel

Sorozat 505

Órás tolómérő jellemzői:

- Titán bevonatolt csúszófelület a tartósság növelés érdekében

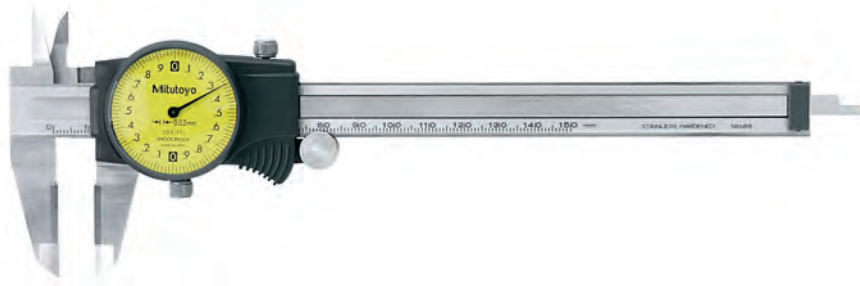

505-711

Metrikus

Keményfém betétes mérőcsőr külső/belső méréshez

No.	Tartomány [mm]	Skálaosztás	Pontosság	Titánbevonatos vezetőfelület	L [mm]	a [mm]	b [mm]	c [mm]	d [mm]	Tömeg [g]	Ár [€]
505-711	0-150	0.02 mm. 2 mm/rev	±0,03 mm		231	40	21	16,5	16	175	330,00

Metrikus

Keményfém betétes mérőcsőr külső méréshez

No.	Tartomány [mm]	Skálaosztás	Pontosság	Titánbevonatos vezetőfelület	L [mm]	a [mm]	b [mm]	c [mm]	d [mm]	Tömeg [g]	Ár [€]
505-707	0-150	0.02 mm. 2 mm/rev	±0,03 mm		231	40	21	16,5	16	175	273,00

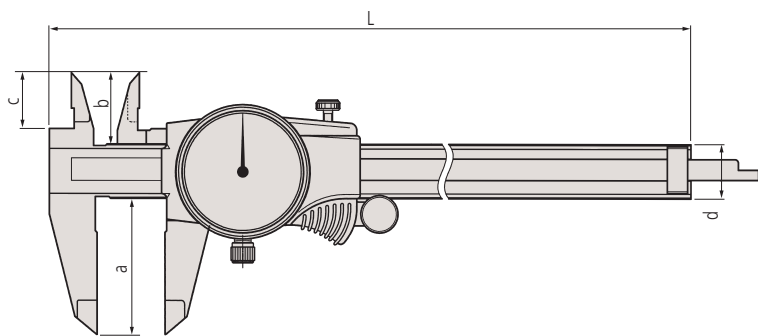

Funkciók	Sorozat 505
Szorító csavar	
Görgő	

Specifikáció

Pontosság	Lásd a specifikációs listát
Szállítva	Dobozban

Külön tartozék

No.	Leírás	Ár €
050083-10	75 mm-es mélységmérő talp 200 mm tartományhoz	44,50
050084-10	100 mm-es mélységmérő talp 200 mm tartományhoz	50,00
050085-10	125 mm-es mélységmérő talp 300 mm tartományhoz	57,00

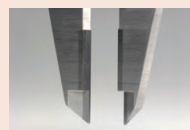

Keményfém betétes mérőfelület



Titán bevonattal